

13 Inclassificables

13.4 Mòbil

Aquesta aplicació consisteix simplement en assolir l'equilibri d'una maqueta de barres horitzontals (quan estan en equilibri) suspeses i articulades entre elles (fig. 13.5). Amb punts lliscants es gradua el radi dels elements penjats. La superfície d'aquests elements correspon al pes. Amb punts mòbils es modifica la longitud de les barres horitzontals fins que s'aconsegueix en cadascun dels punts d'unió de barres horitzontals amb verticals l'equilibri, és a dir, la unitat. No s'ha utilitzat cap escala, ni de longituds ni de forces, l'aplicació és purament experimental. De la mateixa manera, l'estructura té un sentit tant en el pla com en l'espai. Aquesta estructura no es pot universalitzar amb GeoGebra i, per tant, queda fix el nombre de barres i el de pesos.

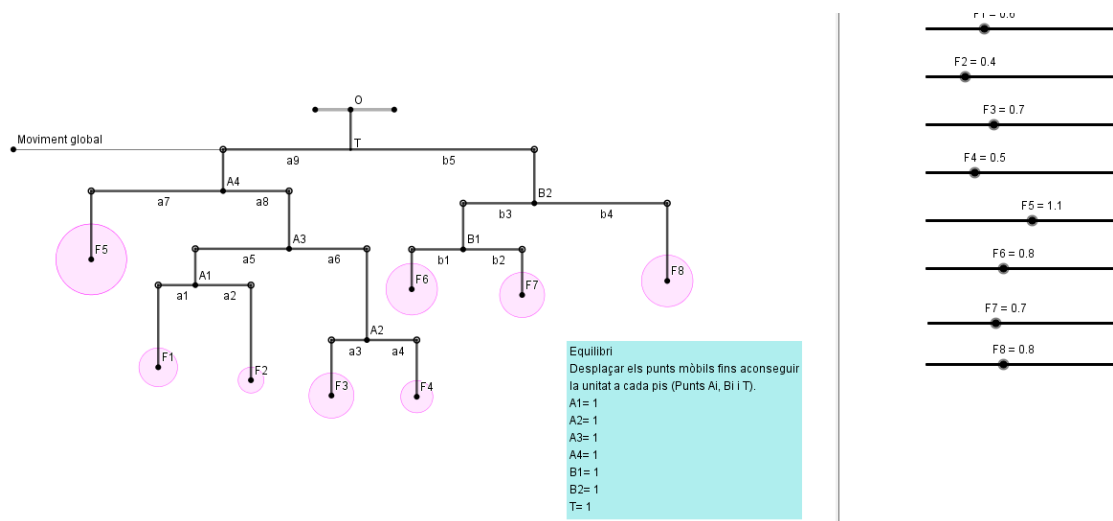

Fig. 13.5